



ЮМЗ
ПРОМЫШЛЕННАЯ ГРУППА



Культиватор универсальный "Orlan"

Удаление
сорняков

Предпосевная
обработка

Обработка
паров

Выравнивание
пахоты



Культиватор универсальный "Orlan"

Рабочими органами культиватора являются **секции шириной захвата 2 м.** каждая с рабочими органами на S-образных стойках.

Выравнивающий эффект достигается оптимальным расположением рабочих органов и **планчатым механизмом.**

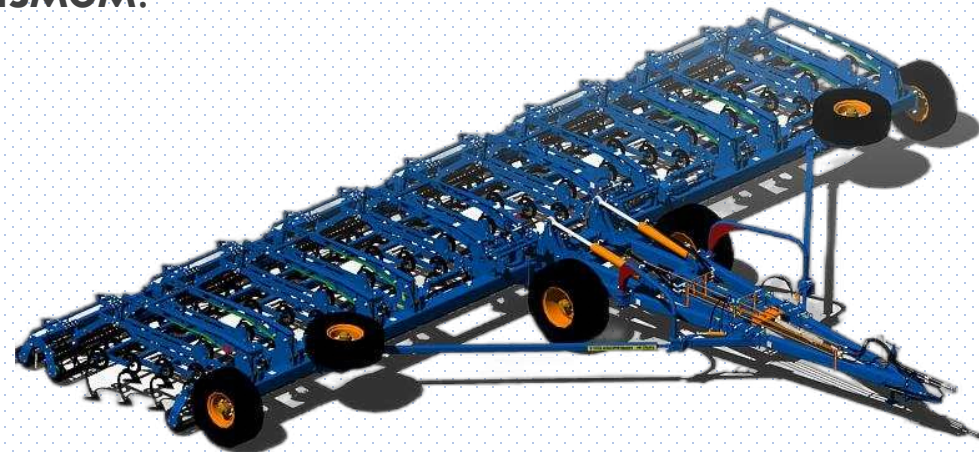
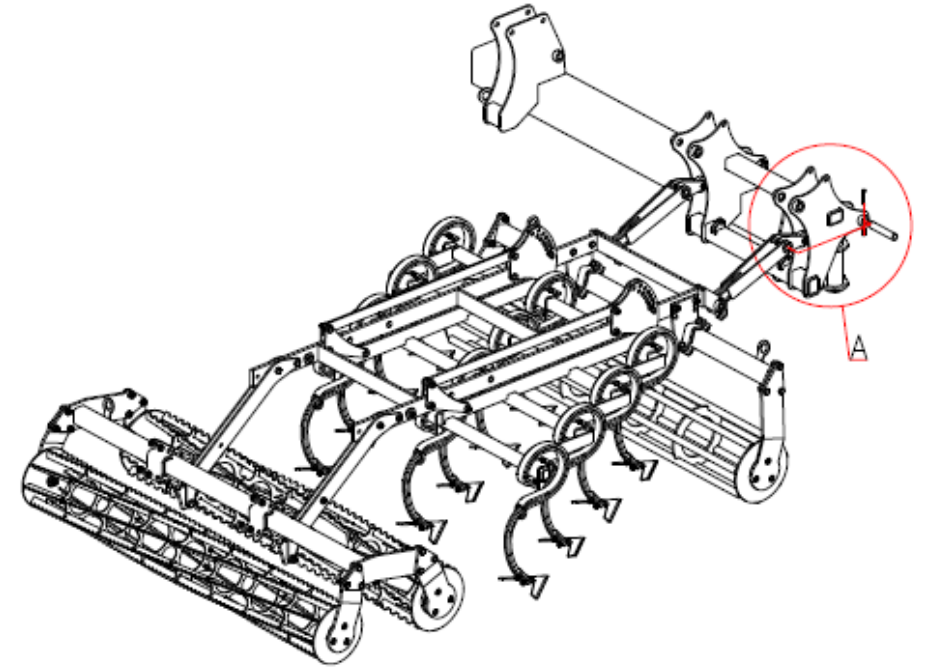

»»» Преимущества "Orlan"

Лапка изготовлена из **высокопрочной, высокоуглеродистой стали.**

Оптимальная **форма лапок** по углу атаки и углу подъема позволяет выполнять **качественное подрезание** сорных растений и наилучшее **крошение**, и **рыхление** почвы.

Нанесение **специально** разработанного **состава наплавленного слоя** на режущую часть лапки повышает их **износостойкость** и обеспечивает эффект **самозатачивания**, продлевая ресурс их работы.





Стабильное
удержание заданной
глубины обработки



ЮМЗ
ПРОМЫШЛЕННАЯ ГРУППА

Копирование
микрорельефа поля
независимыми блоками
рабочих органов



Технические характеристики "Orlan"

Параметр	КБП-8	КБП-10	КБП-12	КБП-16
Агрегатирование, л.с.	150-180	240	280-350	350-400
Производительность за 1 ч, га, не менее (основного времени)	5,6	7,5	8,4	11,2
Ширина захвата, м. (рабочая)	8	10	12	16
Количество рядов лап	3	4	4	4
Масса, кг	4758	7093	7270	8927
Глубина обработки, см.	4-12			
Рабочая скорость движения, км/ч	7-12			
Количество лап, шт.	48	60	72	96
Ширина лапы, мм	220			

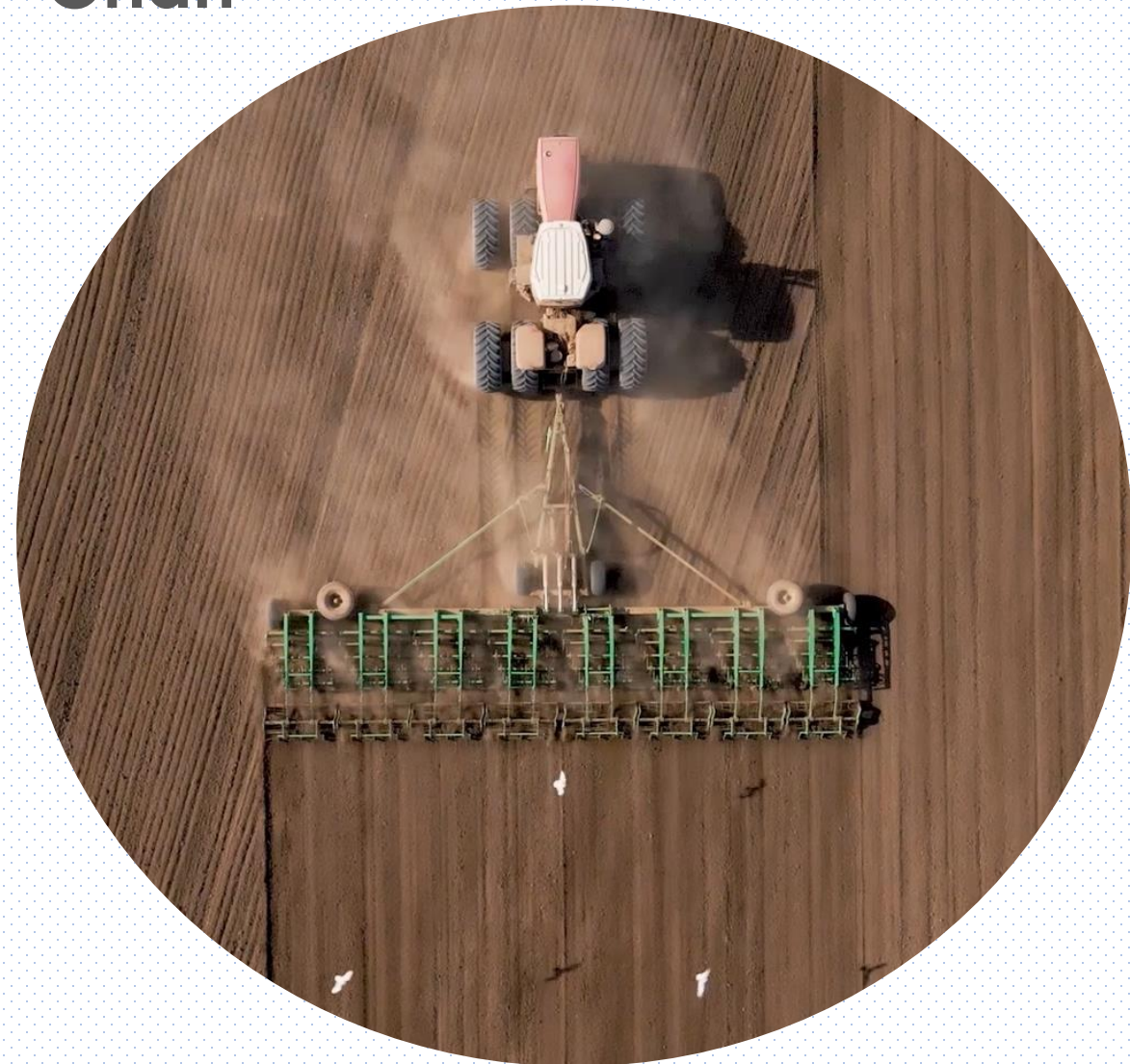

Культиватор “Orlan” не имеет
аналогов российского
производства



Директор по продажам
Прокопов Сергей Петрович
+7 (928) 101-72-73

